

Опросный лист на защитные гильзы

WIKА Опросный лист TW

Данные заказчика

Компания:
 Адрес:
 Отдел:

Дата:
 Имя:
 Тел.:
 Факс:
 E-mail:

Данные о процессе

Среда процесса: жидкость
 Плотность среды (кг/м³):
 Скорость потока (м/с):

газы пар
 Рабочая темп-ра макс. (°C):
 Рабочее давление макс (бар):

Данные о защитной гильзе

Изм.точка/Таг № = Модель/исп-ние
 цельный =
 составной =
 Материал защитной гильзы =
 Присоединение СИ
 внутренняя резьба N =
 внешняя резьба N =
 Присоединение к процессу
 фланцевое F =
 вкручиваемое E =
 сварного типа, диаметр S =
 Размер отверстия d₁ =
 Глубина вставки U₁ =
 Внешний диаметр F₁ / F₄ =
 Полная длина L =

Пример исполнения с фланцем

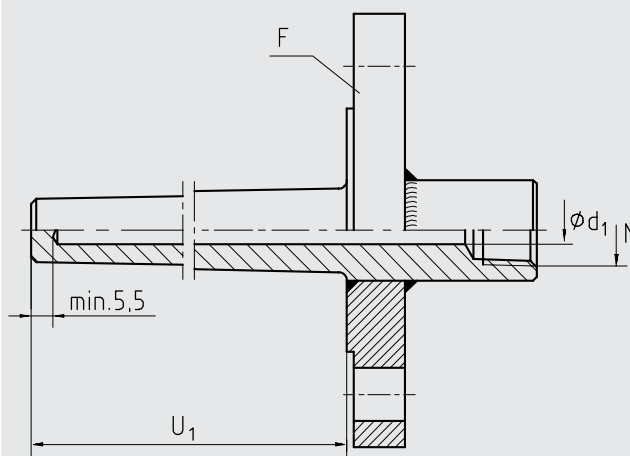

Пример вкручиваемого исполнения

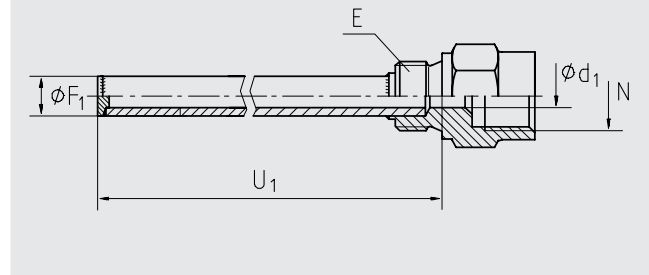

Пример сварного исполнения

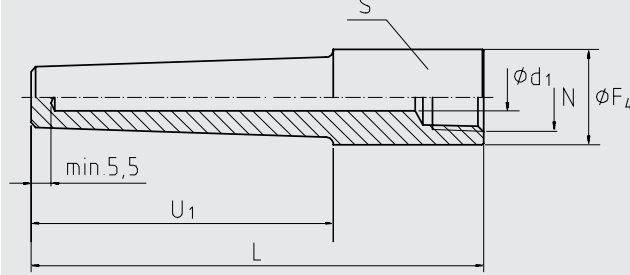

Для оптимального выбора и расчета параметров прочности необходимо заполнить все поля. При отсутствии поставьте прочерк.

Место для Вашего чертежа



Примечание

.....

.....

.....

.....

.....

.....

.....

.....



WIKA Alexander Wiegand GmbH & Co. KG
ЗАО „ВИКА МЕРА“
127015 Москва/Россия
Телефон (+7) 495 786-2125
Факс (+7) 495 786-2123
E-Mail info@wika.de
www.wika.ru